

# KUKA

KUKA Automotive Solutions

## KS CHAIN MAGAZINE D DOUBLE STRAND (ZWEISTRANG)



■ **KS CHAIN MAGAZINE D**  
**DOUBLE STRAND (ZWEISTRANG)**

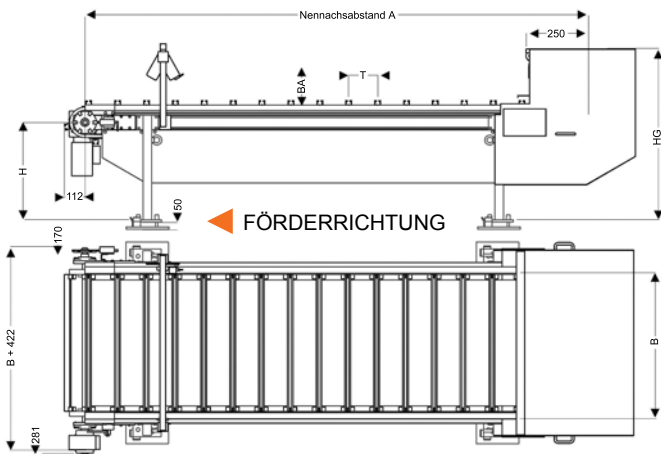
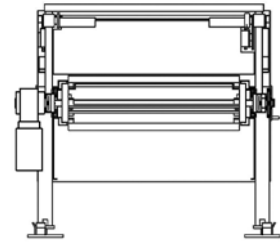
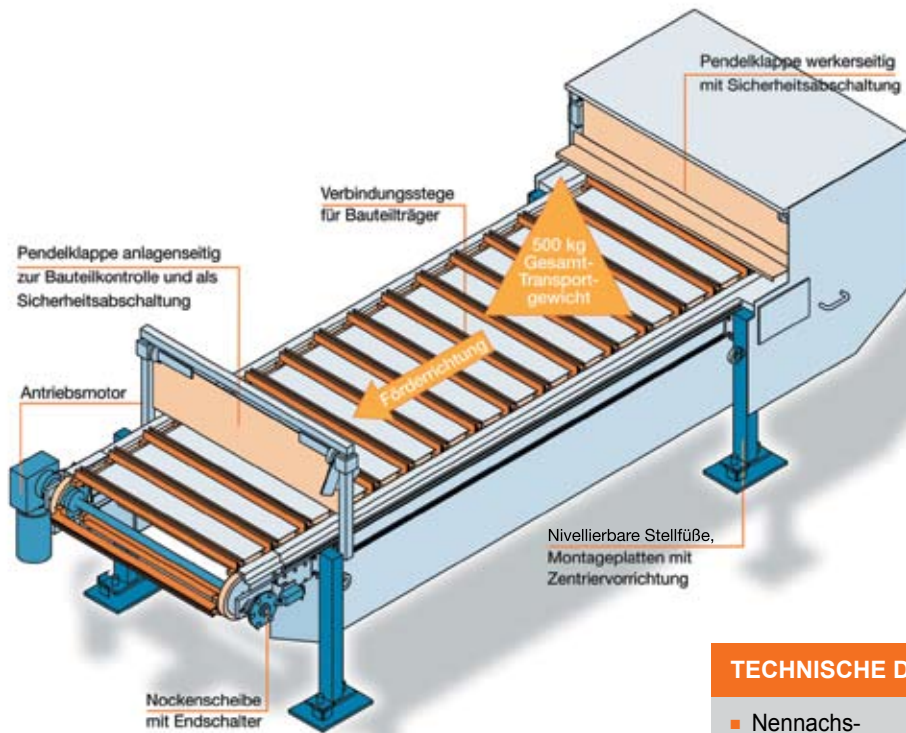

**TECHNISCHE DATEN**

■ Nennachsabstand (A):	Normal: 1524 - 6236 mm (Stufung 152 mm) Überlänge: 6388 - 11556 mm (Stufung 152 mm)
■ Achshöhe (H):	500 - 1200 mm (Stufung 50 mm)
■ Höhe Bauteilaufnahme (BA):	Max. 245 mm
■ Spurbreite (B):	300 - 2000 mm (Stufung 100 mm)
■ Gesamthöhe (HG):	H + 515 mm
■ Bauteilabstand (T): (Taktung)	101,6 / 152,4 / 203,2 / 304,8 / 609,6 mm (4", 6", 8", 12", 24")
■ Geschwindigkeit:	v = 50 mm/s
■ Positioniergenauigkeit:	+/- 0,5 mm
■ Max. Traglast:	mT = 500 kg
■ Max. Belastung:	15 kg (je Verbindungssteg)
■ Einbaulage:	Stehend (hängend, schräg optional)

Angaben über Beschaffenheit und Verwendbarkeit der Produkte stellen keine Zusicherung von Eigenschaften dar, sondern dienen lediglich Informationszwecken. Die Abbildungen enthalten z.T. auch optionale Ausstattungen, die nicht zum serienmäßigen Lieferumfang gehören. Maßgeblich für den Umfang unserer Lieferungen ist der jeweilige Vertragsgegenstand.

Für weitere Informationen kontaktieren Sie uns bitte unter [standard@kuka.de](mailto:standard@kuka.de) oder unter + 49 821 797-1757.

**KUKA Systems GmbH**

Blücherstraße 144 | 86165 Augsburg | Deutschland  
 Tel. + 49 821 797-0 | Fax + 49 821 797-1991  
 info@kuka.de | www.kuka-systems.com

**International**

Benelux | Brasilien | China | Deutschland | Frankreich | Indien  
 Mexiko | Norwegen | Russland | Schweden | Slowakei | UK | USA

**KUKA**