

KUKA

KUKA Automotive Solutions

KS MULTIFLEX



■ KS MULTIFLEX FLEXIBLE KUPPLUNGSEINHEIT

Um die Flexibilität des Roboters für zukünftige Applikationen wie. z.B. "Feinnahtabdichtung bei Türen" zu erhöhen besteht die Notwendigkeit, dass unterschiedliche Werkzeuge unabhängig von einander betrieben werden.

Diese Anforderung erfüllt die KS Multiflex, die die Möglichkeit bietet ein zusätzliches Werkzeug an die rotierende Bewegung der Roboterachse (A6) je nach Bedarf an- bzw. abzukoppeln.

TECHNISCHE DATEN

- | | |
|---|--|
| ■ Gewicht: | 7 - 9 kg (abhängig von der Ausführung) |
| ■ Durchmesser: | ca. 200 mm |
| ■ Länge: | 200 mm |
| ■ Max. Winkelgeschwindigkeit: | 320°/s (abhängig von Geschw. 6. Achse) |
| ■ Max. Druck: | $p_{\max} = 6 \text{ bar}$ |
| ■ Adaption an Roboter: | KR16, KR30, KR60, ... |
| ■ Innengeführte, abgedichtete Medien- und Signalanbindung ermöglicht bevorzugt den Einsatz in verschmutzten Industrieumgebungen | |
| ■ Lebenslange Lagerschmierung | |
| ■ Spielfreie Lagerung durch entkoppelte Kraftübertragung über Gehäuse | |



OPTIMIERUNG DER PROZESSE

- Verschleißarme, geschützte Medien- und Signalführung
- Verbesserte Zugänglichkeit, da das angeschlossene Equipment seine relative Position zur Roboterbewegung während der Applikation nicht verändert
- Wesentlich geringere Beanspruchung der Energiezuführung des angeschlossenen Equipments, da dieses nur während des aktiven Prozesses in Bewegung ist

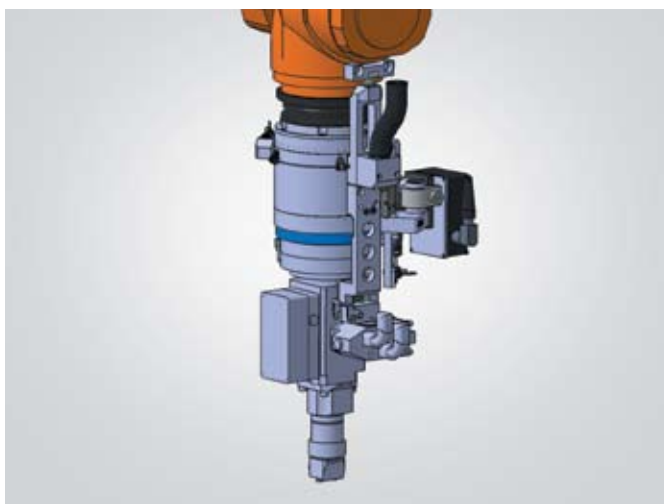

Angaben über Beschaffenheit und Verwendbarkeit der Produkte stellen keine Zusicherung von Eigenschaften dar, sondern dienen lediglich Informationszwecken. Die Abbildungen enthalten z.T. auch optionale Ausstattungen, die nicht zum serienmäßigen Lieferumfang gehören. Maßgeblich für den Umfang unserer Lieferungen ist der jeweilige Vertragsgegenstand.

KUKA Systems GmbH

Blücherstraße 144 | 86165 Augsburg | Deutschland
Tel. + 49 821 797-0 | Fax + 49 821 797-1991
info@kuka.de | www.kuka.com

International

Benelux | Brasilien | China | Deutschland | Frankreich | Indien | Mexiko
Norwegen | Russland | Schweden | Slowakei | Südkorea | UK | USA

KUKA